

8

7

6

5

4

3

2

1

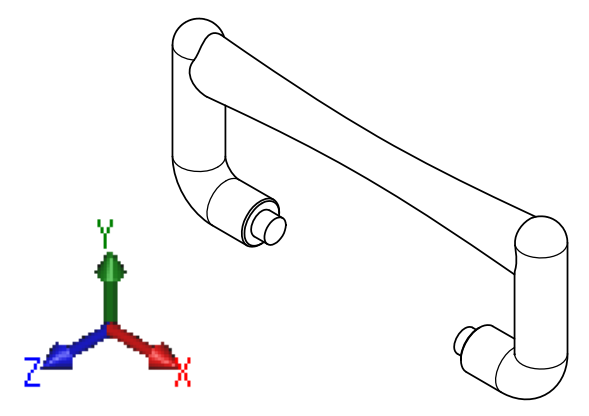
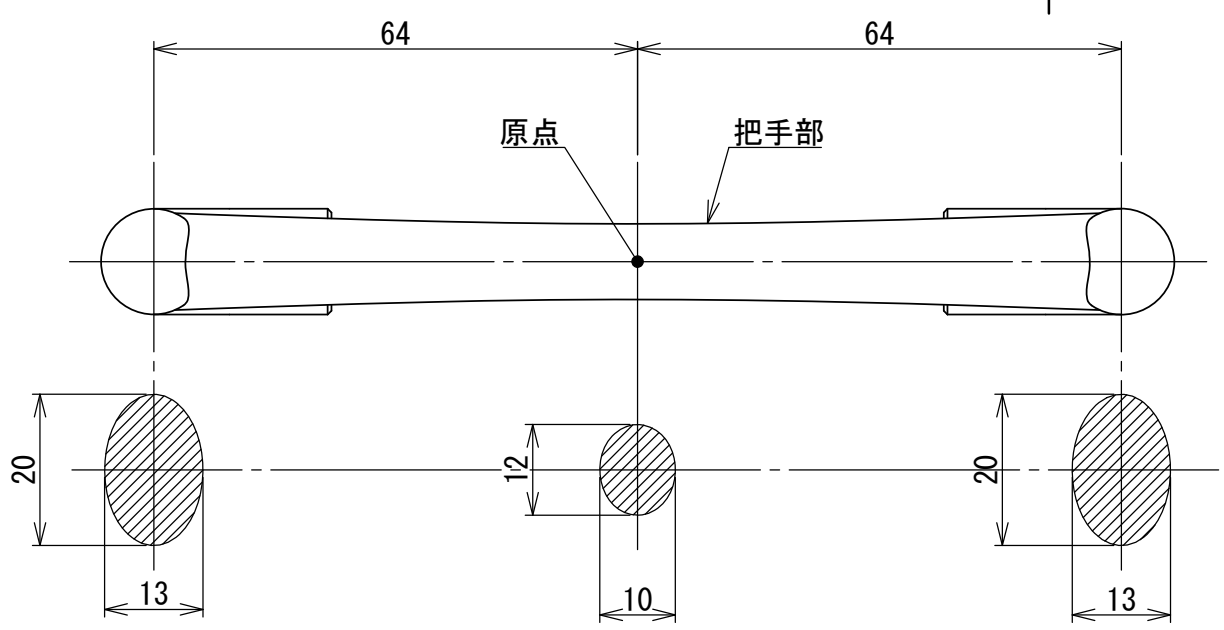

把手部は、3つの楕円断面を繋げた形状である

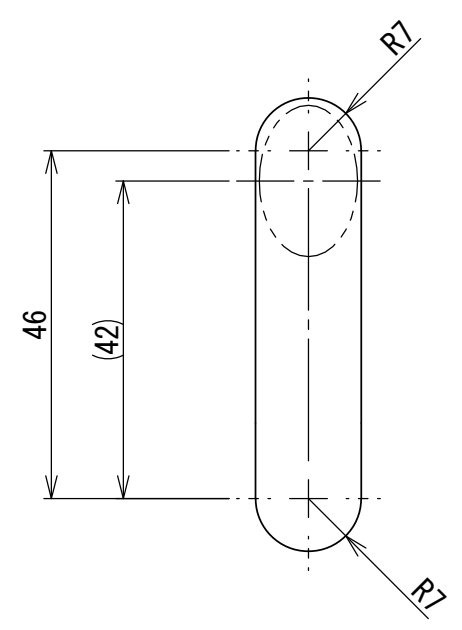
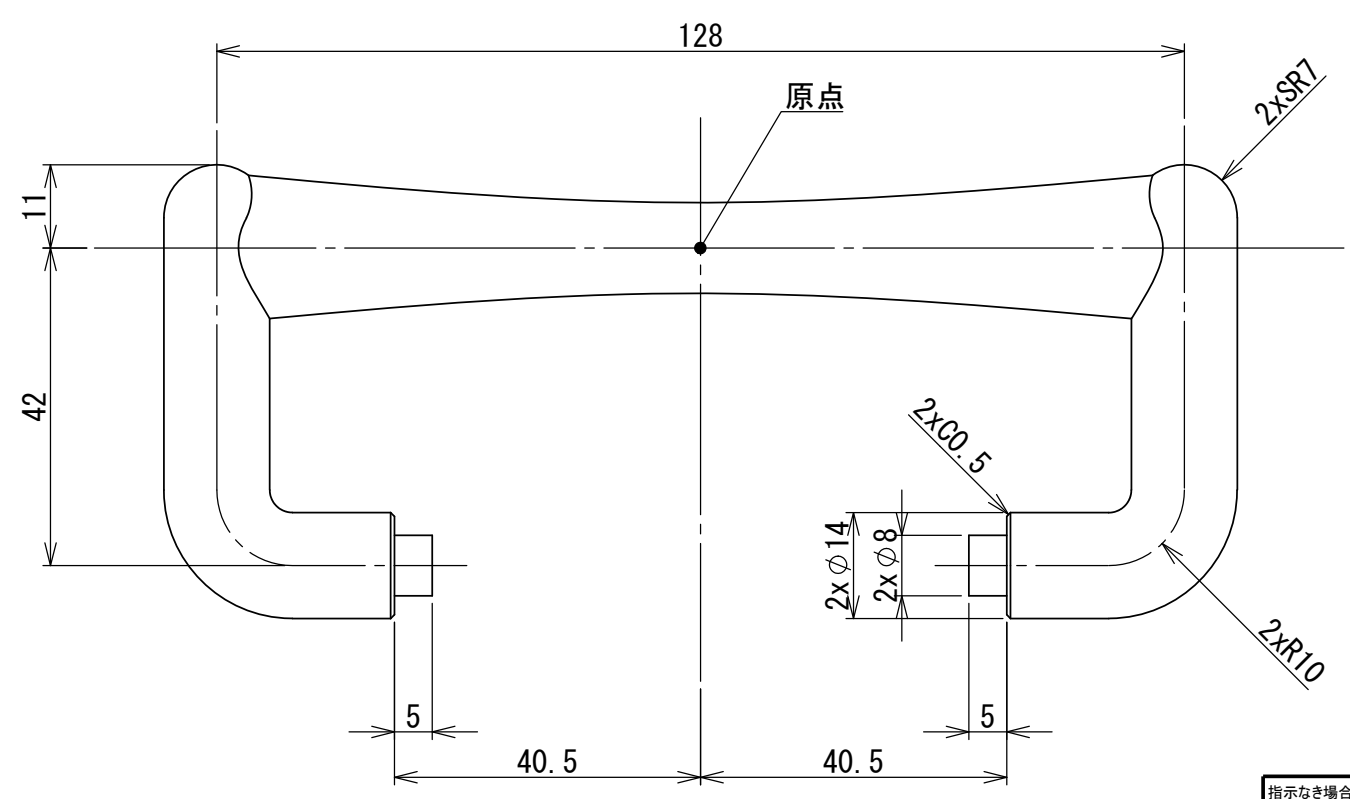

指示なき場合: 寸法はミリメートルとする 表面粗さ: 公差: 寸法: 角度:		仕上げ:		バリ取り、鋭角の除去		図面測定不可		改訂	
名前						名称:			
製図						図面番号: 取っ手 A3			
検図									
承認									
製産									
品管						材料:			
						重量:			
						尺度: 1:1			
						葉数 1 / 1			

8

7

6

5

4

3

2

1

F

F

E

E

D

D

C

C

B

B

A

A